



Contamination Test Module - Supply Control CTM-SC

Descripción

El Contamination Test Module CTM es un sistema modular que se utiliza para controlar la limpieza técnica de los componentes. Mediante pruebas en mojado, se limpian las partículas contaminantes sólidas de la superficie de los componentes, que se analizan más tarde por medio de membranas. El módulo de extracción CTM-SC sirve para suministrar los medios, controlar y guardar datos de los módulos de extracción CTM-E.

Campos de aplicación

- Industria del automóvil y de suministros
- Industria de fabricación de motores y cajas de cambio
- Hidráulica móvil
- Fabricación de componentes hidráulicos y de lubricación
- Industria aeronáutica

Ventajas

- Reducción de costes debido a escasa producción de desperdicios
- Detección y solución de los puntos débiles
- Reducción del riesgo de fallos en sistemas nuevos
- Optimización interna y externa de los procesos
- Documentación sobre limpieza técnica de los componentes

Características especiales

- El líquido de ensayo se puede pulsar si se desea
- Reajuste del aire comprimido
- Conexión de llenado y de vaciado
- Control y supervisión de los módulos CTM-E
- Ajuste automático de la presión mediante software
- Programación libre del procedimiento de extracción

Datos técnicos

Datos generales	
Dimensiones (alto x ancho x fondo)	1,80 m x 0,90 m x 0,80 m
Material de la carcasa	S235JR con recubrimiento pulvimetalúrgico
Acoplamiento de conexión	Acoplamiento CPC
Temperatura ambiente	15 ... 28 °C
Peso	≈ 250 kg (vacío)
Depósito de reserva para líquido de ensayo	2 x 20 litros (1 depósito de reserva, 1 depósito colector)
Conmutación entre depósitos	Automática
Filtrado del líquido de ensayo	Filtrado fino según ISO4406 mín. 12/9
Tamaño del filtro	2 MRF-1-E/1, 1 µm
Cubeta colector integrada	25 litros con salida
Toma de aire comprimido	Boquilla DN 7,2
Suministro aire comprimido (a cargo del cliente)	Máximo 6 bar, Volumen de aire: 60 l/min. Seco y prefiltrado a 5 µm
Datos eléctricos	
Tensión de alimentación	Según el pedido
Consumo de potencia	600 Watt 800 Watt con ultrasonidos
Tipo de protección según DIN 40050	IP 54

Código del modelo

CTM SC 100 0 - M

Tipo

CTM = Contamination Test Module

Módulo

SC = Supply Control

Serie

100 = Estándar

Líquido de ensayo

- 0 = Disolvente clase A III
(punto de inflamación > 60 °C, límite inferior de explosión > 0,6 Vol.%)
- 1 = Agua con agentes tensioactivos,
valores pH admisibles 6 ... 10, sin agua desionizada

Tensión de alimentación

- K = 120 V CA / 60 Hz / 1 fase EE.UU. / Canadá
- M = 230 V CA / 50 Hz / 1 fase Europa
- N = 240 V CA / 50 Hz / 1 fase Reino Unido
- O = 240 V CA / 50 Hz / 1 fase Australia
- P = 100 V CA / 50 Hz / 1 fase Japón

Volumen de suministro

- CTM-SC
 - Monitor y soporte para monitor incl.
 - PC con sistema operativo Windows
 - PLC
 - Teclado con panel táctil
 - Interruptor de pedal
 - Software CTM-SC
- Instrucciones de servicio y mantenimiento

Observaciones

Las indicaciones del presente folleto hacen referencia a las condiciones de servicio descritas y a las especificaciones de aplicación.

En caso de presentarse diferentes especificaciones de aplicación y/o condiciones de servicio, contacte con el departamento especializado que corresponda.

Sujeto a modificaciones técnicas.

Dimensiones del equipo

(todos los datos se indican en mm)

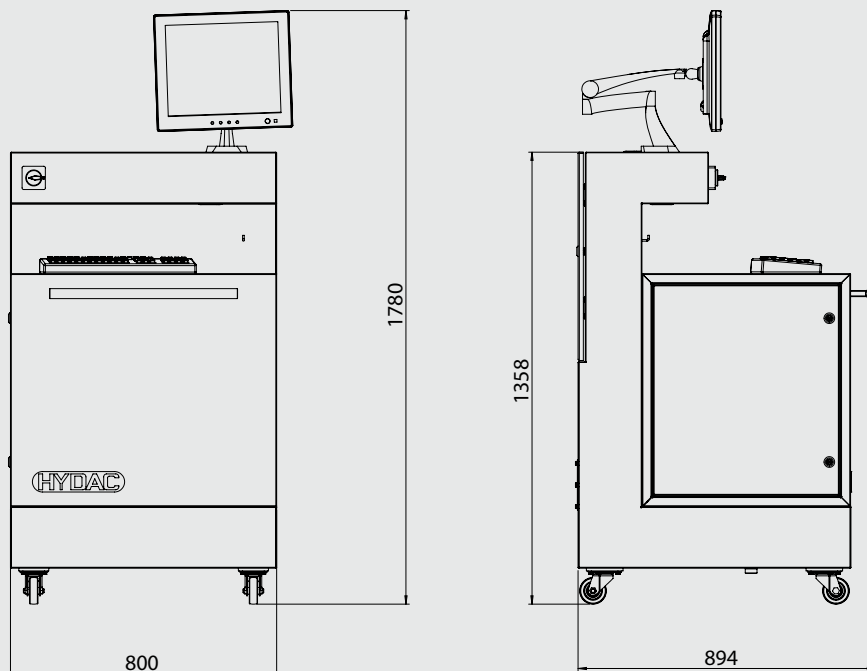

HYDAC FILTER SYSTEMS GMBH

Industriegebiet
D-66280 Sulzbach / Saar
 Tel.: +49 (0) 6897/509-01
 Fax: +49 (0) 6897/509-846
 Internet: www.hydac.com
 E-mail: filtersystems@hydac.com