

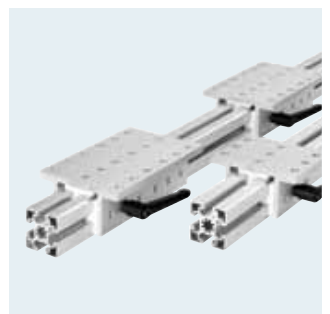

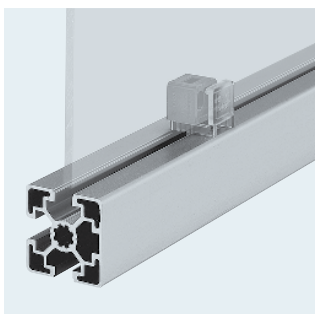

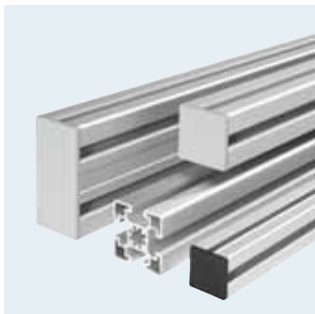



















## Elementos básicos de mecánica

13.2



## Explicaciones

Representación		Explicación	
<b>40x40 HR</b>		<b>L (mm)</b>	<b>N.º</b>
1 unidad 	50 ... 6000	<b>3 842 993 256 / L</b>	
1 unidad M12  M12	110 ... 6000	<b>3 842 993 257 / L</b>	
 20 unidades 	6070	<b>3 842 529 381</b>	
		El producto se puede suministrar como:	
		<ul style="list-style-type: none"> <li>- Pieza individual con longitud variable, p. ej. pedido: 1 x 3 842 993 257 / 785 Suministro: 1 x 40x40 HR con mecanizado de perfil en ambos lados M12, L = 785 mm</li> <li>- Unidad de suministro (: en este caso 20 unidades) con longitud fija, p. ej. pedido: 1 x 3 842 529 381 Suministro: 20 x 40x40 HR (sin mecanizado de perfil), L = 6070 mm</li> </ul>	
		M12  M12 Para indicaciones acerca de los mecanizados de perfiles, véase el capítulo 2	
<b>50/50</b>		<b>Ranura ESD</b>	<b>N.º</b>
Escuadra (estándar)	10 	20	<b>3 842 530 381</b>
		El producto se suministra en unidades de embalaje (  en este caso 20 unidades), es decir, la cantidad de pedido debe ser, como mínimo, la cantidad de unidades indicada o un múltiplo de ella. La cantidad de unidades que difiera se redondeará al alza.	
		Ejemplos de pedido:	
		<ul style="list-style-type: none"> <li>- Pedido: 1 x 3 842 530 381 - Suministro: 20 x escuadras 50/50</li> <li>- Pedido: 20 x 3 842 530 381 - Suministro: 20 x escuadras 50/50</li> <li>- Pedido: 30 x 3 842 530 381 - Suministro: 40 x escuadras 50/50</li> </ul>	
<b>Manguito roscado</b>		<b>N.º</b>	
		<b>3 842 504 790</b>	
		En tablas sin la columna  se aplica lo siguiente:  = 1	
		Ejemplos de pedido:	
		<ul style="list-style-type: none"> <li>- Pedido: 1 x 3 842 504 790 - Suministro: 1 x manguito roscado incl. material de fijación (FS) que viene adjunto con el producto para montarlo en los dispositivos periféricos</li> </ul>	
			<ol style="list-style-type: none"> <li>1. Perfil con ancho de ranura 6 mm, 8 mm, 10 mm, todas las dimensiones de retículo</li> <li>2. Accesorio adecuado para el montaje en perfiles con la anchura de ranura indicada, todas las dimensiones de retículo</li> </ol>
			
			<ol style="list-style-type: none"> <li>1. Perfil con ancho de ranura 10 mm; dimensión de retículo 40 mm, 45 mm, 50 mm, 60 mm</li> <li>2. Accesorio adecuado para el montaje en perfiles con la anchura de ranura indicada y la dimensión de retículo indicada</li> </ol>
	Versión en material conductor según DIN EN 61340-5-1; adecuada para el uso en zonas sensibles a ESD		
	Adecuada para el uso en salas blancas		
	Mecanizado del perfil necesario (taladrado, roscado, fresado)		
	La lengüeta de centrado se puede romper para el montaje excéntrico o transversal con respecto a la ranura del perfil.		
	Tornillo con perfil Torx		
	Peso		
	Carga admisible (N)		



## Flexibilidad sin concesiones: el sistema de montaje de su inventor

Los entornos de trabajo son más eficientes cuanto más se adaptan de forma individualizada a su finalidad. Armazones, alojamientos, máquinas especiales o en serie, instalaciones aptas para ESD, puestos de trabajo o líneas para el encadenamiento y la puesta a disposición de material: el flexible sistema de montaje de Bosch Rexroth ofrece soluciones rápidas y completas para todos los sectores.

Introducido por Bosch hace más de 30 años, hoy en día nuestro sistema modular comprende más de 1500 piezas. La idea es totalmente cautivadora: el sistema se basa en perfiles de aluminio con una ranura longitudinal “sin fin”.

Gracias a una optimización consecuente, unas prestaciones orientadas al cliente, un amplio servicio e incluso un software de planificación gratuito, nuestro sistema modular le ofrece todo lo que necesita para unos entornos de trabajo eficientes.

<b>Introducción</b>	<b>1</b>
<b>Perfiles soporte</b>	<b>2</b>
<b>Elementos de unión</b>	<b>3</b>
<b>Articulaciones</b>	<b>4</b>
<b>Elementos de conducción de aire</b>	<b>5</b>
<b>Pies y ruedas</b>	<b>6</b>
<b>Alojamiento de elementos de superficie</b>	<b>7</b>
<b>Puertas y guarniciones</b>	<b>8</b>
<b>Accesorios para dispositivos de protección</b>	<b>9</b>
<b>Dispositivos de protección y tabiques de separación EcoSafe</b>	<b>10</b>
<b>Elementos de instalación</b>	<b>11</b>
<b>Elementos para el desplazamiento manual</b>	<b>12</b>
<b>Guías lineales</b>	<b>13</b>
<b>Herramientas</b>	<b>14</b>
<b>Estación FiFo</b>	<b>15</b>
<b>Componentes para guías laterales</b>	<b>16</b>
<b>Componentes para aplicaciones ESD</b>	<b>17</b>
<b>Sensores y portainterruptores</b>	<b>18</b>
<b>Datos técnicos</b>	<b>19</b>
<b>Sinopsis de números de material</b>	<b>20</b>
<b>Índice</b>	<b>21</b>

## El sistema modular de Rexroth: seguro, fiable e individualizado

Aproveche la amplia oferta y ahorre horas de trabajo y costes de forma efectiva.

- ▶ Tiempos de planificación reducidos
- ▶ Montaje rápido
- ▶ Posibilidades de modificación y ampliación altamente flexibles
- ▶ Superficies acabadas y protegidas contra la corrosión
- ▶ Componentes reutilizables
- ▶ Disponible en todo el mundo



## El versátil programa completo

Con más de 100 secciones de perfil diferentes y retículos adaptados con precisión, versátiles elementos de unión y accesorios, podrá hacer realidad cualquier idea.

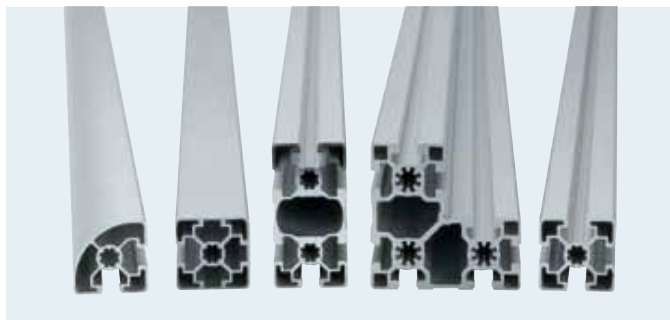

### **Perfiles fuertes - una selección económica para cualquier carga**

- ▶ Perfiles ligeros
- ▶ Perfiles estándar para carga elevada
- ▶ Perfiles con ranuras cerradas
- ▶ Perfiles redondos para un diseño atractivo
- ▶ Innovadores perfiles especiales para aplicaciones especiales



### **Técnica de unión fija: los empalmadores de Rexroth sujetan con firmeza y seguridad**

- ▶ Escuadras
- ▶ Articulaciones
- ▶ Conectores cúbicos
- ▶ Empalmadores de pernos
- ▶ Empalmadores de apriete rápido
- ▶ ...



### **Accesorios compatibles con el sistema de perfiles: fijación sencilla en la ranura del perfil o la cámara lateral**

- ▶ Bisagras, patines
- ▶ Elementos de sujeción
- ▶ Pies y ruedas
- ▶ Elementos de instalación y de conducción de aire
- ▶ Perfiles de cubrimiento y perfiles de reborde
- ▶ ...

Soluciones orientadas a la aplicación  
para todos los sectores



Un concepto convincente para soluciones en todos los sectores:  
automoción, dispositivos de seguridad, logística, automatización,  
electrónica o montaje de ferias.

1



## Elevada seguridad de planificación gracias a una red profesional en todo el mundo

Nuestra amplia experiencia y conocimientos, así como nuestra fiable capacidad de producción nos permiten ofrecer un suministro rápido y puntual.



### Disponibilidad fiable y en todo el mundo

- ▶ Proveedores, empresas de servicios de tecnología de la información y sucursales nacionales y regionales siempre cerca de usted, en todo el mundo.
- ▶ Almacén central de alto rendimiento en Stuttgart
- ▶ Almacenes descentralizados en las sucursales de Rexroth
- ▶ Capacidad de producción a medida



### Suministro rápido y puntual

- ▶ Disponibilidad de todos los componentes
- ▶ Módulos premontados, armazones completas
- ▶ Entrega inmediata y gran fiabilidad en el plazo



### Personas de contacto profesionales

- ▶ Asesoramiento individual
- ▶ Amplia gama de servicios
- ▶ Distribuidores cerca de usted
- ▶ Especialistas cualificados

Encuentre sus personas de contacto en la organización de distribución y servicio de Rexroth con un solo clic:

[www.boschrexroth.com/adressen-dcl](http://www.boschrexroth.com/adressen-dcl)



## Planificación específica, construcción eficiente y utilización diversa

Con el sistema modular de aluminio de Bosch Rexroth, conseguirá soluciones seguras, completas y abiertas para aumentar su productividad.



### Seguridad

- ▶ Gran absorción de fuerzas gracias a los fuertes perfiles
- ▶ Avanzada técnica de unión
- ▶ Protecciones contra torsión y ayudas de posicionamiento
- ▶ Capacidad ESD universal
- ▶ Rendimiento garantizado



### Fiabilidad

- ▶ Componentes estandarizados
- ▶ Poco esfuerzo de planificación
- ▶ Elementos adaptados entre sí de forma consecuente
- ▶ Breves tiempos de montaje y pocas herramientas
- ▶ Larga vida útil y resistencia a la corrosión



### Individualización

- ▶ Para todos los sectores
- ▶ Componentes reutilizables
- ▶ Posibilidad de ampliación
- ▶ Para soluciones técnicas y de diseño
- ▶ Posibilidad de combinación con técnica de transfer, Varioflow, sistemas de producción manual, elementos básicos de mecánica, EcoSafe
- ▶ Procesamiento individual para cada cliente Quick & Easy

## Software de planificación MTpro –

Gracias a sus ilimitadas posibilidades de combinación, una planificación sencilla, su facilidad de pedido y una gran fiabilidad en el plazo, conseguirá resultados perfectos.

Este software de manejo especialmente sencillo hace la planificación de armazones, alojamientos y puestos de trabajo específicos para la aplicación mucho más rápida y sencilla. Incluso el proceso de pedido se completa en un abrir y cerrar de ojos. Además, a través de una interfaz CAD se pueden transferir los datos a su entorno CAD o VR (Virtual Reality). El programa ofrece las siguientes funciones y contenidos íntegramente en 7 idiomas (en/de/fr/es/it/ja/zh):

- ▶ Información del producto completa
- ▶ Biblioteca CAD
- ▶ Configurador Quick & Easy
- ▶ Cálculo de la flexión del perfil
- ▶ Conversión de planos para perfiles
- ▶ Planificación rápida y sencilla en el Layout Designer

Catálogo: 3842539057

[www.boschrexroth.de/mediadirectory](http://www.boschrexroth.de/mediadirectory)

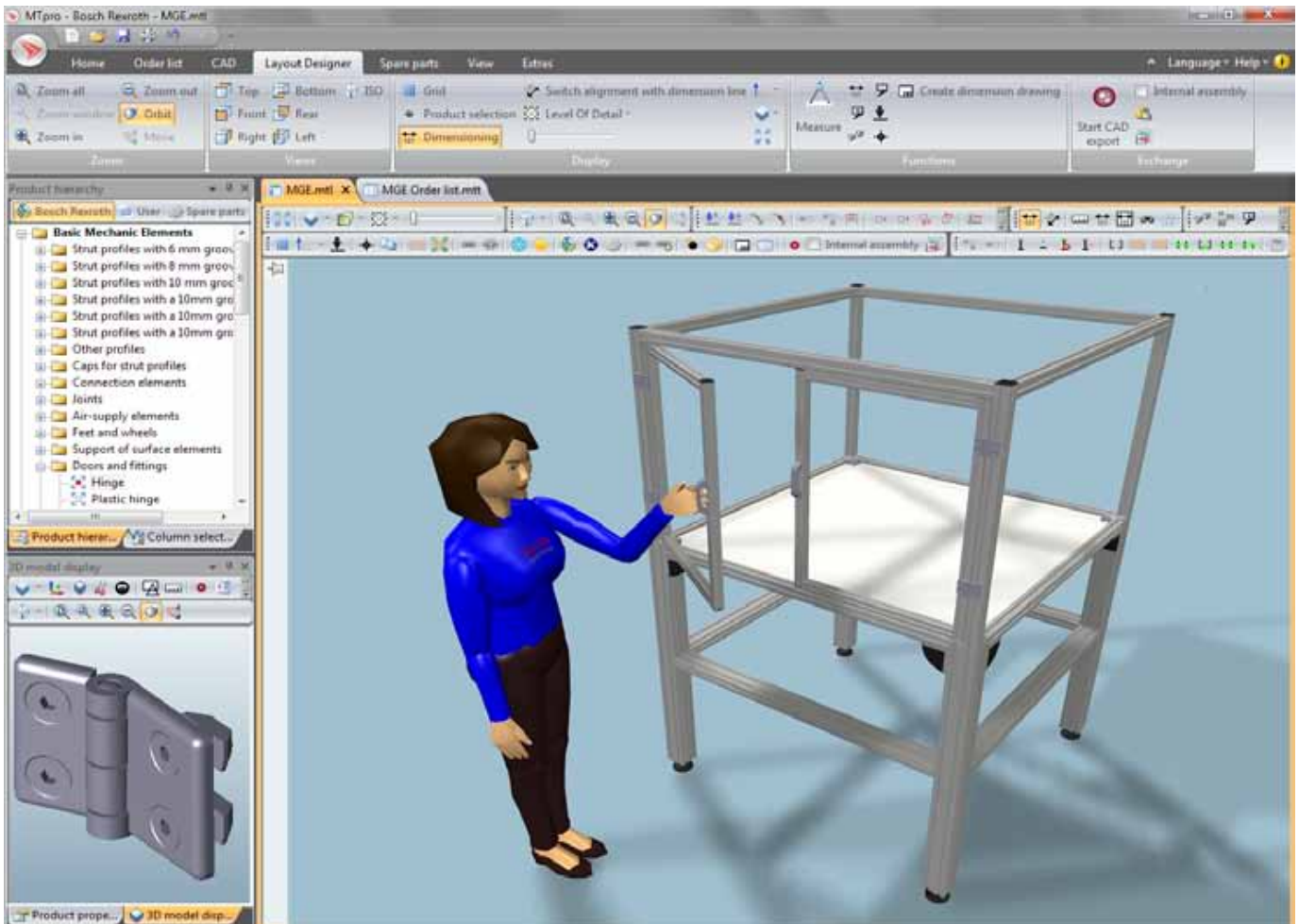

## Gama de productos – Tecnología de montaje

Una amplia experiencia, productos robustos y una tecnología innovadora son las características más representativas de la tecnología de montaje de Bosch Rexroth. Encontrará más información sobre nuestros productos en nuestros catálogos de producto y en nuestras páginas web.



Catálogo: 3842538284  
[www.boschrexroth.de/mediadirectory](http://www.boschrexroth.de/mediadirectory)



Catálogo: R999000405  
[www.boschrexroth.de/mediadirectory](http://www.boschrexroth.de/mediadirectory)

### Sistemas de producción manual (MPS)

Para alcanzar el éxito económico, no solo se requieren procesos sencillos en los que no se derroche, sino también unos puestos de trabajo ergonómicos.

Con MPS conseguirá un sistema de producción que tiene en cuenta por igual la ergonomía y la Lean Production.

### VarioFlow plus

Bosch Rexroth le ofrece con VarioFlow plus un sistema de transporte potente, estandarizado y versátil para la aplicación en las áreas de Food & Packaging, Health Care, líneas de montaje en la industria de automoción & electrónica y en el encadenamiento de máquinas.



Catálogo: R999000399  
[www.boschrexroth.de/mediadirectory](http://www.boschrexroth.de/mediadirectory)



Catálogo: 3842540383  
[www.boschrexroth.de/mediadirectory](http://www.boschrexroth.de/mediadirectory)

### TS 2plus

Además de los diferentes medios de transporte como las correas de poliamida, las correas dentadas, las cadenas de eslabones y las cadenas de rodillos de remanso, el TS 2plus ofrece abundantes unidades de accionamiento específicas para curvas, transporte transversal, unidades de posicionamiento y de accionamiento.

### TS 5

El sistema transfer TS 5 con eje central transporta cargas de hasta 400 kg o más. Para la planificación y realización se dispone de un completo sistema modular.



# SIDEX

The Drive & Control Company

**Rexroth**  
Bosch Group

**Bosch Rexroth AG**

Postfach 30 02 07  
70442 Stuttgart, Alemania  
[www.boschrexroth.com](http://www.boschrexroth.com)

**Encontrará a su persona de contacto local en:**

[www.boschrexroth.com/contact](http://www.boschrexroth.com/contact)