

Elementos básicos de mecánica

13.2

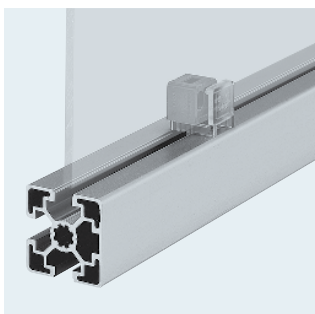

Herramientas

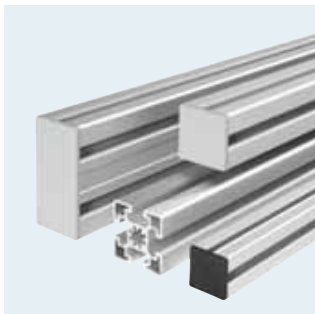
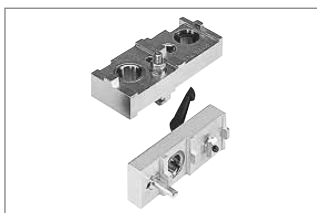

Dispositivos para taladrar
(pág. 14-2)

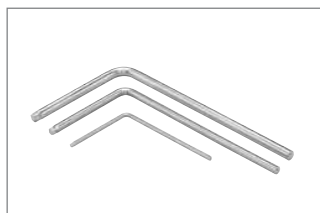

Destornillador acodado Torx®
(pág. 14-6)

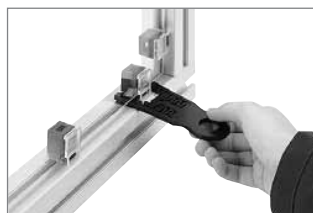

Extractor Variofix, piedra
amoladora manual elástico
(pág. 14-7)



Tijeras de ingletes
(pág. 14-7)

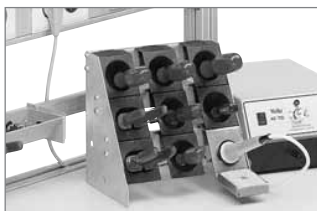

Estantería para herramientas,
portaherramientas
(pág. 14-8)

Solicite el programa completo a Herramientas
eléctricas Bosch.

Robert Bosch GmbH
Geschäftsbereich Elektrowerkzeuge
Postfach 10 01 56
D-70745 Leinfelden-Echterdingen (Germany)
<http://www.bosch-pt.de>

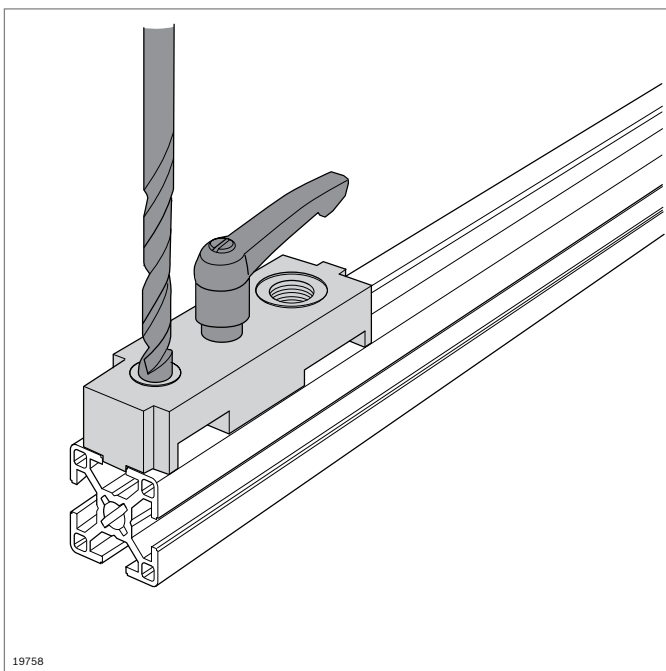

19758

Dispositivos para taladrar



- ▶ Para realizar fácilmente los taladros estándar para el programa de empalmadores de Rexroth
- ▶ Superficies y cantos de tope para un posicionamiento preciso de los taladros
- ▶ Frenable

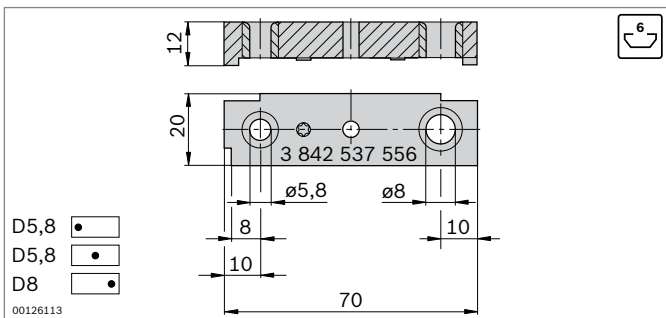

- D5,8
- D5,8
- D8

00126113

Dispositivos para taladrar - ranura de 6 mm

- ▶ Para orificios pasantes ($\varnothing 5,8$) para destornilladores hexalobulares T25
- ▶ Para taladros de alojamiento ($\varnothing 8$) para empalmadores de apriete rápido

Dispositivo para taladrar	N.º	FS
Ranura de 6 mm	3 842 537 556	FS1

Material: Aluminio

Volumen de suministro: Incluye material de fijación (FS)

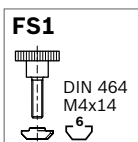

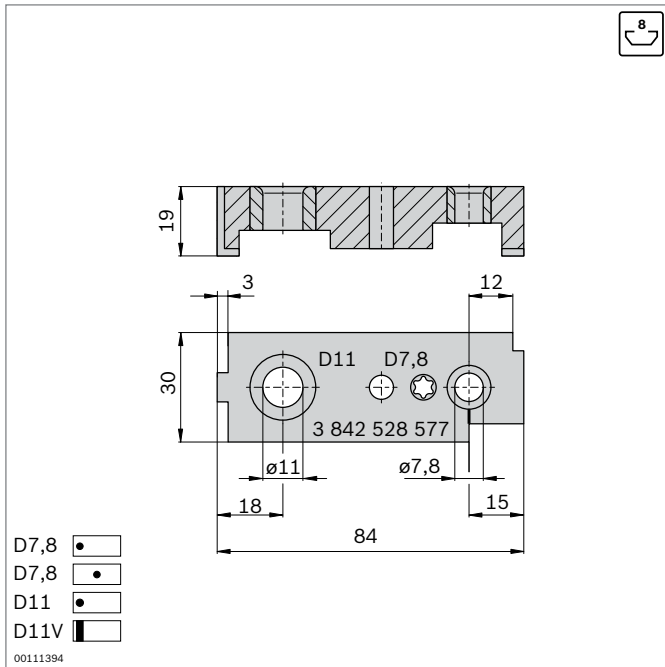

Dispositivos para taladrar - ranura de 8 mm

- ▶ Para orificios pasantes ($\varnothing 7,8$) para destornilladores hexalobulares T40
- ▶ Para taladros de alojamiento ($\varnothing 11$) para empalmadores de apriete rápido

Dispositivo para taladrar	N.º	FS
Ranura de 8 mm	3 842 528 577	FS2

Material: Acero; galvanizado
 Volumen de suministro: Incluye material de fijación (FS)

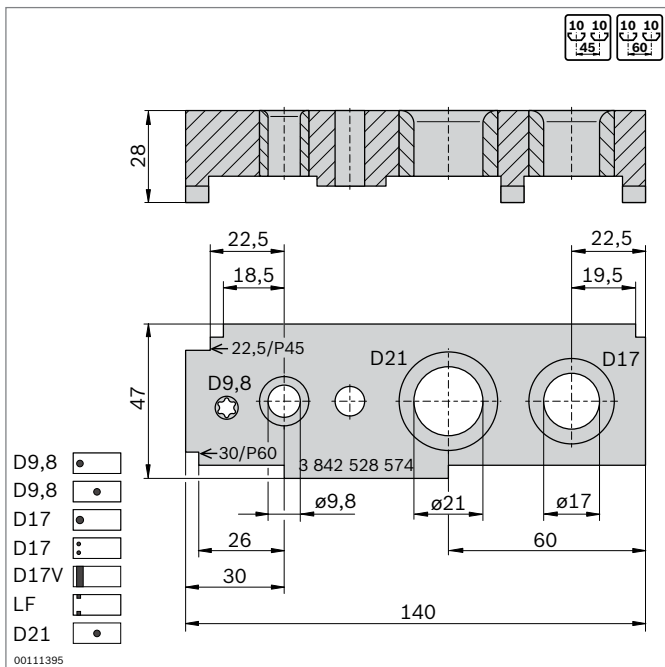
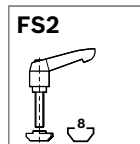

Dispositivos para taladrar - Ranura 10 mm, retículo 45, 60

- ▶ Para taladros de alojamiento ($\varnothing 17$) para empalmadores de pernos, empalmadores de apriete rápido y manguitos roscados
- ▶ Para orificios pasantes ($\varnothing 9,8$) para destornilladores hexalobulares T50
- ▶ Para hendiduras ($\varnothing 21$) para conexiones neumáticas

Dispositivo para taladrar	N.º	FS
Ranura 10 mm, retículo 45, 60	3 842 528 574	FS3

Material: Acero; galvanizado
 Volumen de suministro: Incluye material de fijación (FS)

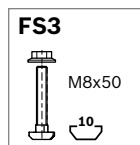

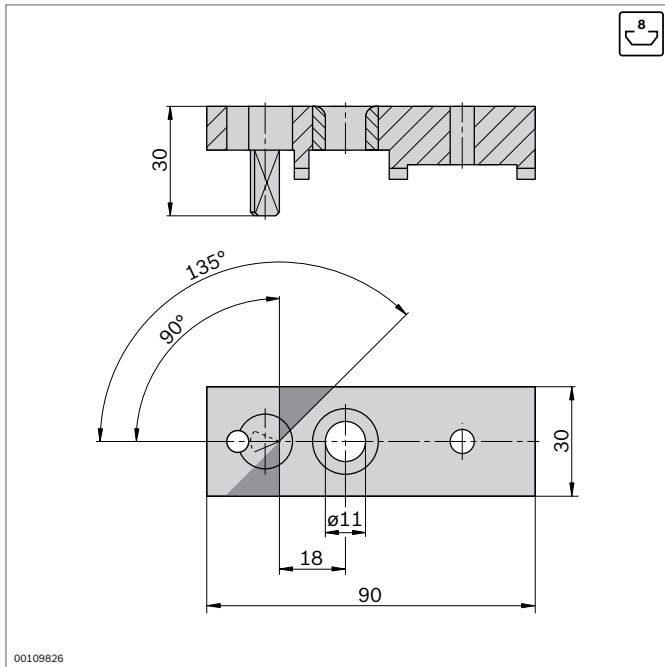

Dispositivo para taladrar para perfiles serrados en diagonal - ranura 8 mm

- Para taladros de alojamiento ($\varnothing 11$) para empalmadores de apriete rápido plegables

Dispositivo para taladrar	N.º	FS
Ranura 8 mm - perfiles serrados en diagonal	3 842 516 729	FS2

Material: Aluminio
 Volumen de suministro: Incluye material de fijación (FS)
 Véanse también los empalmadores de apriete rápido plegable (pág. 3-56)

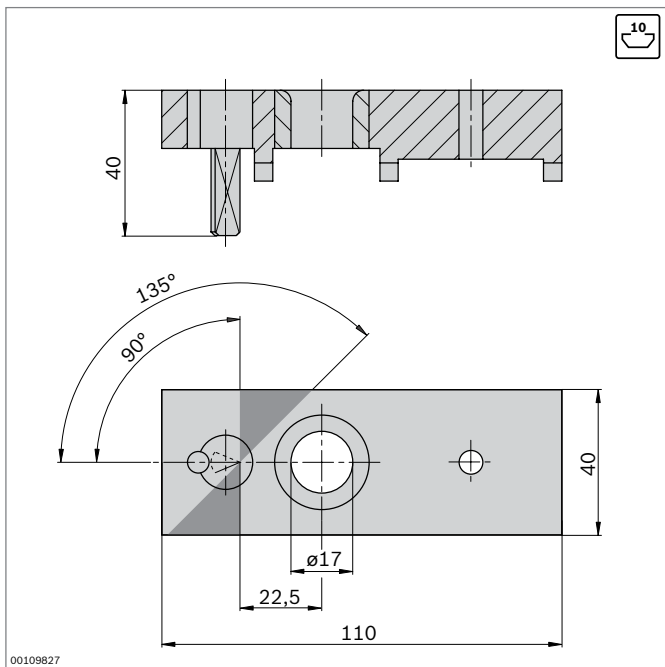
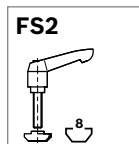

Dispositivo para taladrar para perfiles serrados en diagonal - ranura 10 mm

- Para taladros de alojamiento ($\varnothing 17$) para empalmadores de apriete rápido plegables

Dispositivo para taladrar	N.º	FS
Ranura 10 mm - perfiles serrados en diagonal	3 842 516 731	FS4

Material: Aluminio
 Volumen de suministro: Incluye material de fijación (FS)
 Véanse también los empalmadores de apriete rápido plegable (pág. 3-56)

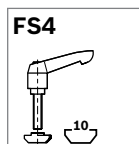

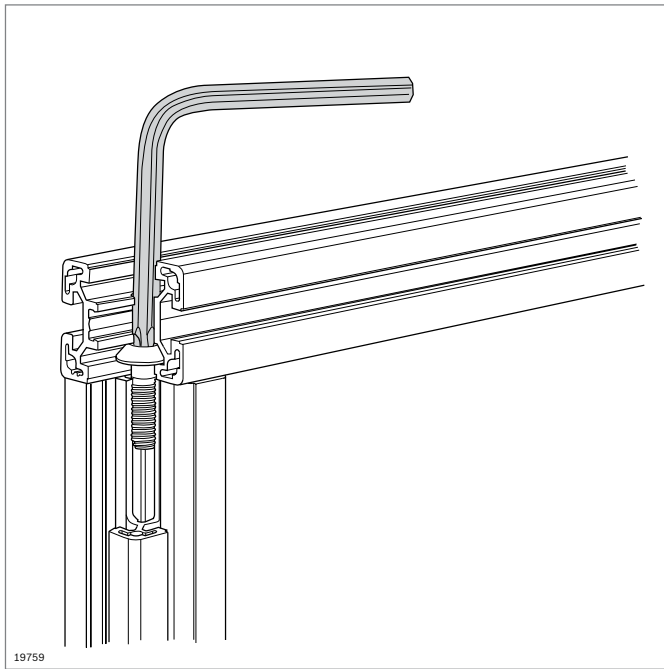

Destornillador acodado Torx®

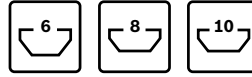

- ▶ Destornillador acodado para los tornillos centrales (pág. 3-40):
 - S6x16-**T25**
 - S8x25-**T40**
 - S12x30-**T50**, M12x30-**T50**
- ▶ Gran longitud de lado para un acceso fácil a la cabeza del tornillo

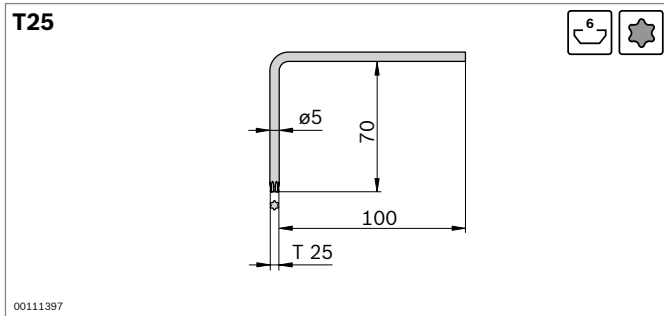

Destornillador acodado T25	N.º
	5 3 842 528 590

Material: Acero al cromo vanadio

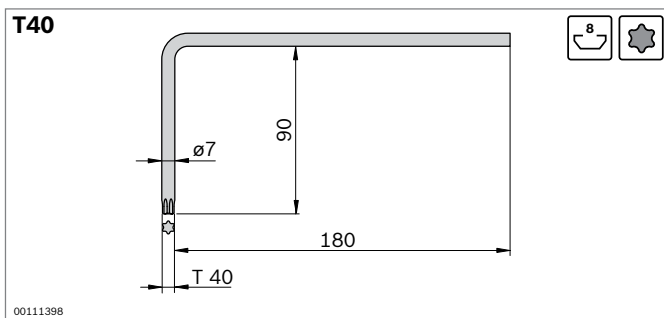

Destornillador acodado T40	N.º
	5 3 842 528 588

Material: Acero al cromo vanadio

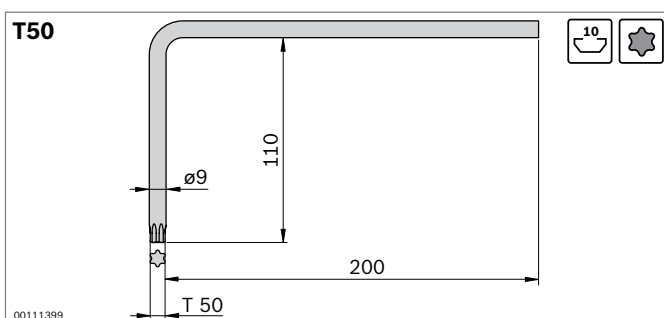

Destornillador acodado T50	N.º
	5 3 842 528 586

Material: Acero al cromo vanadio

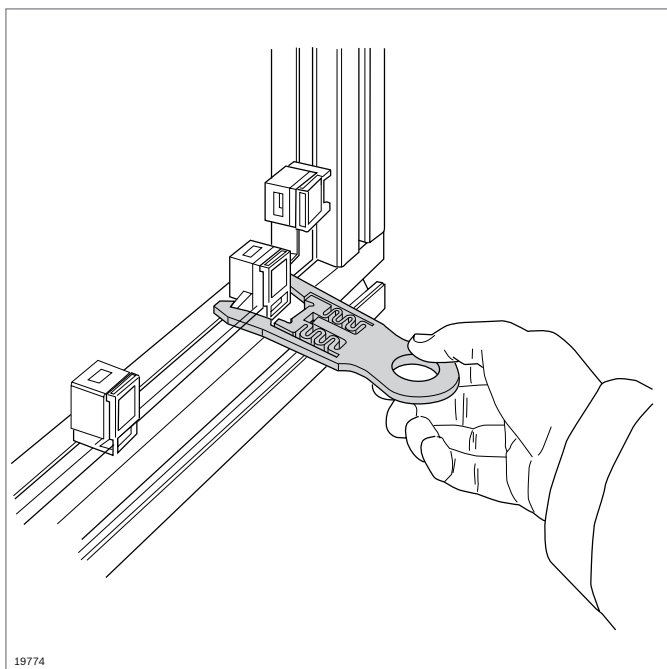

Extractor Variofix

- ▶ Para un desmontaje rápido y sencillo del estribo fijador Variofix (pág. 7-6) incluso en puntos con difícil acceso
- ▶ El extractor Variofix se desplaza por el clip de enclavamiento del bloque Variofix, abre su dentado y a continuación se puede retirar junto con el clip de enclavamiento

Extractor Variofix	 N.º
	10 3 842 526 589

Material: PA

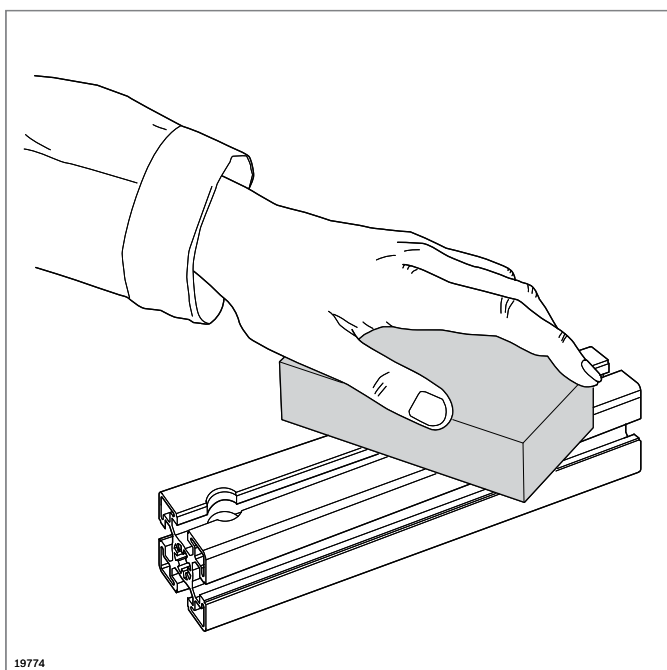

Piedra amoladora manual elástico

- ▶ Material abrasivo manual para eliminar suciedad ligera y pequeños arañazos
- ▶ Piedra amoladora manual formada por un material de soporte elástico con cuerpos abrasivos integrados
- ▶ Larga vida útil, ya que la superficie se renueva constantemente, al igual que una goma de borrar
- ▶ Adecuada para todas las superficies de Eloxal de color natural, p. ej. también para ventanas y puertas de aluminio

14

Piedra amoladora manual elástico	N.º
	3 842 518 650

Material: Carburo de silicio 60 %
Poliuretano 40 %

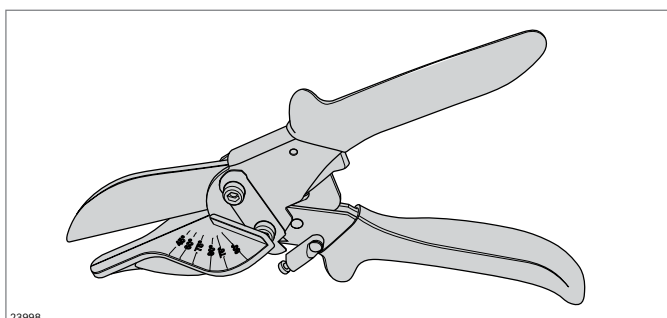

Tijera de ingletes

- ▶ Para recortar los perfiles de plástico, p. ej. los perfiles para cubrir ranuras

Tijera de ingletes	N.º
	3 842 547 982

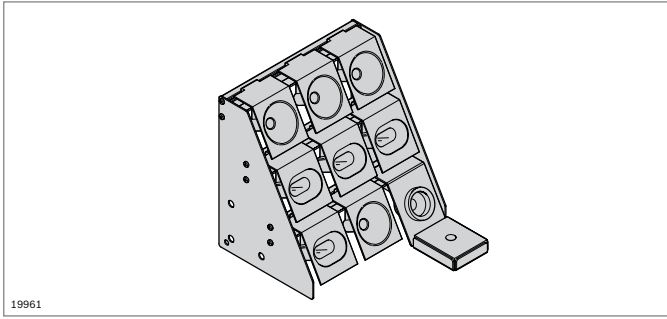

Estantería para herramientas Portaherramientas



- ▶ Estantería para herramientas y portaherramientas para una disposición ergonómica y un fácil acceso a las herramientas en el puesto de trabajo
- ▶ La estantería para herramientas puede equiparse de forma individual
- ▶ Accesorios: Fijación para las cajas (pág. 2-61)

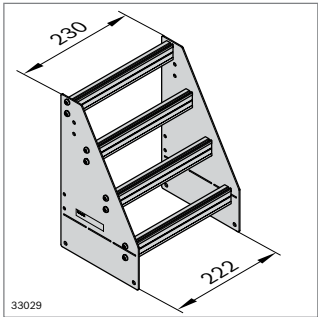

Estantería para herramientas

ESD N.º

3 842 554 909

Material:

Piezas laterales: Chapa de aluminio
Perfil de suspensión: Aluminio; anodizado

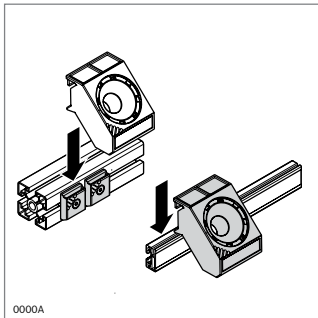
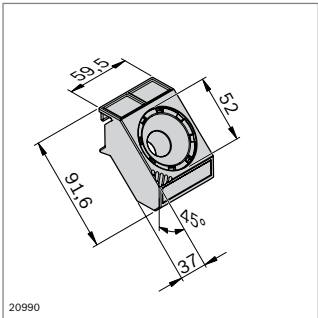

Portaherramientas D52 para insertos tipo vaso D52-9 y D52-15

Portaherramientas D52

ESD N.º

3 842 544 832

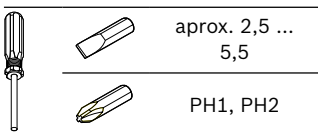
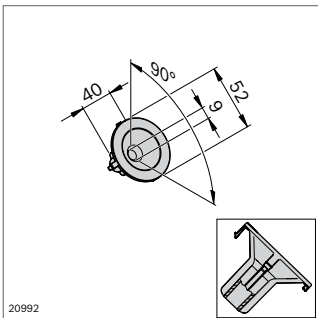

Inserto tipo vaso D52-9 (sin fondo)

ESD N.º

3 842 544 834

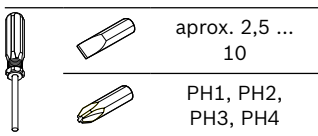
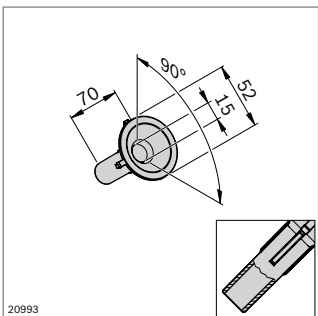

Inserto tipo vaso D52-15 (sin fondo)

ESD N.º

3 842 544 835

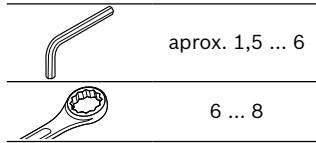
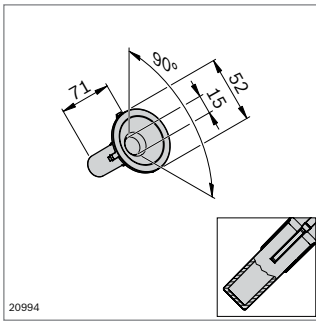

Inserto tipo vaso D52-15 (con fondo)	ESD	N.º
		3 842 544 836

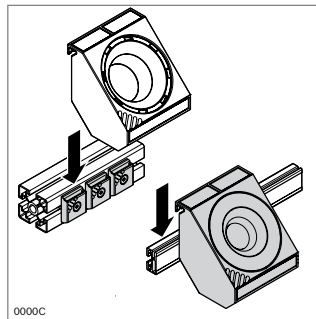
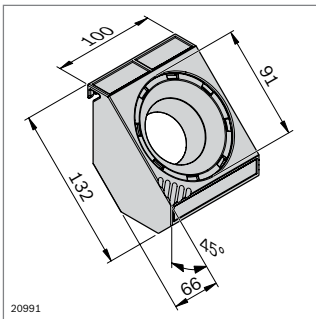

Portaherramientas D91 para insertos tipo vaso D91-32, D91 Oval53 L100 y D91 Oval53 L136

Portaherramientas D91	ESD	N.º
		3 842 544 833

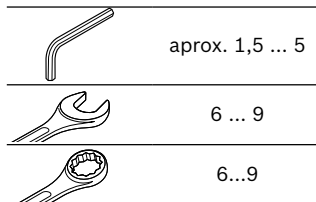
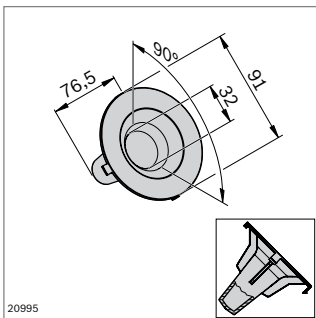

Inserto tipo vaso D91-32 (con fondo)	ESD	N.º
		3 842 544 837

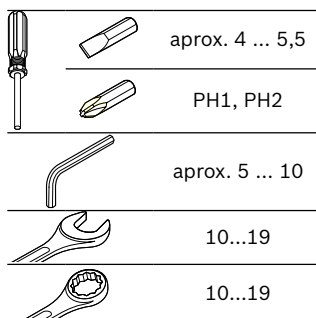
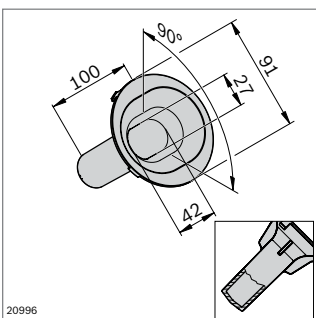

Inserto tipo vaso D91 Oval53 L100 (con fondo)	ESD	N.º
		3 842 546 744

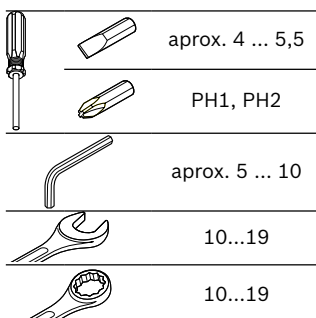
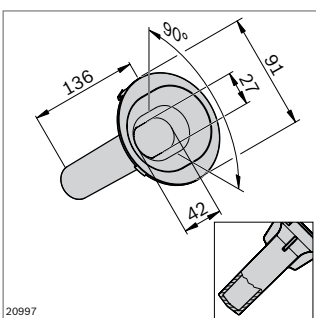

Inserto tipo vaso D91 Oval53 L136 (con fondo)	ESD	N.º
		3 842 546 745

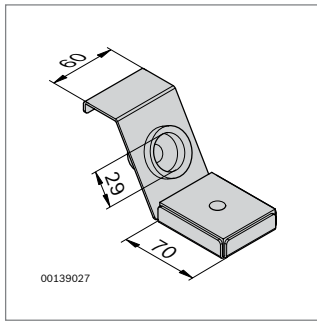

Portaherramientas para soldador	ESD	N.º
		3 842 514 524

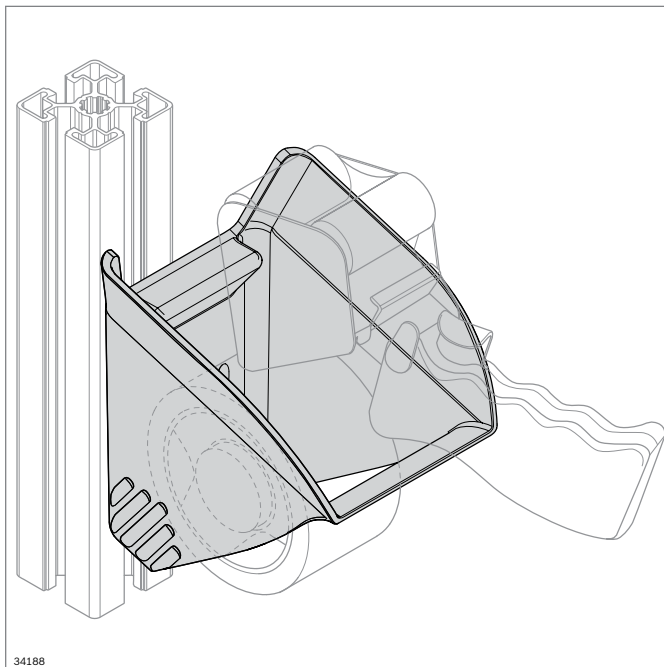

Portaherramientas TAPE 50 mm



- ▶ Portaherramientas para soporte de cinta adhesiva con una anchura de 50 mm
- ▶ Ahorro de tiempo de entre un 10 % y un 20 % según MTM mediante:
 - Lugar definido para un agarre más rápido
 - Superficie inclinada para una colocación sencilla y ergonómica
- ▶ Respalda los principios de las 5S para mantener el orden y la limpieza en el puesto de trabajo gracias a su lugar definido

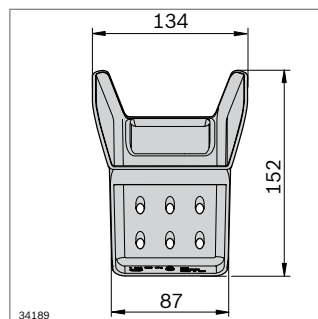
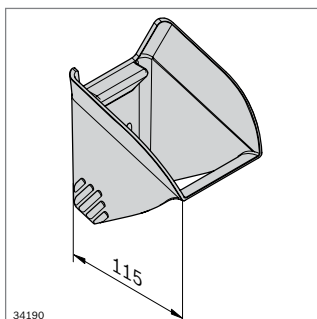

Portaherramientas TAPE 50 mm	ESD	N.º
		3 842 555 673

Material: PA 6; negro
 Volumen de suministro: Incl. material para fijación a ranura de 8 mm o 10 mm

SIDEX

The Drive & Control Company

Rexroth
Bosch Group

Bosch Rexroth AG

Postfach 30 02 07
70442 Stuttgart, Alemania
www.boschrexroth.com

Encontrará a su persona de contacto local en:

www.boschrexroth.com/contact